

ARAND Lamellen Pneumatikmotor AR1SS

Die ARAND Lamellenmotoren sind neu entwickelte Lamellenmotoren, die von langjährig im Druckluftmotorenbau erfahrenen Mitarbeitern auf einem hochpräzisen und modernen Maschinenpark in einem europäischen Fertigungsbetrieb hergestellt werden.

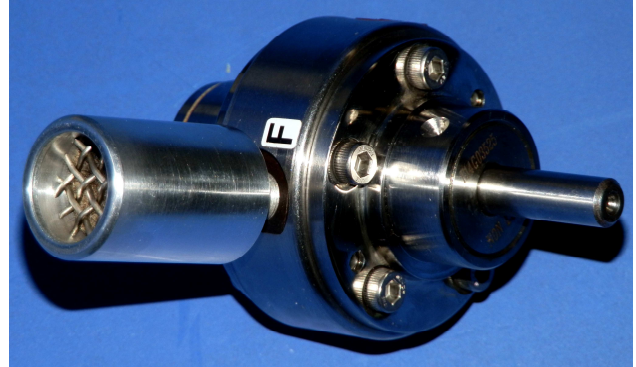

Edelstahl - Motor für 2 Drehrichtungen
(rechts + links).

Lieferung einschließlich auf intermittierenden Betrieb ausgelegte Schalldämpfer

Technische Vorteile

- Zwangsanlauf durch Lamellen-Führungsringe dadurch hohe Betriebssicherheit.
- Stillstand unter Last zulässig.
- Wartungsarm und beliebige Einbaulage.
- Umgebungstemperatur -20°C bis $+60^{\circ}\text{C}$.
- Ex ATEX II Kat.2 GDC T5
- Ölfreier Betrieb möglich nach Rücksprache.
- Drehmoment durch Druckregler einstellbar.
- Regelbereich größer 5:1, abhängig vom Einsatzfall
- Silikonfreie Ausführung
- Rostfreie Ausführung ist lieferbar.
- Sonderausführungen lieferbar, z.B. mit Luftunterblasung.
- **ARAND** Drehzahlbegrenzer bei Lastabfall Typ MP-1/8-AR1 - optional
- **ARAND** Drehzahlanzeige kombiniert mit Schalldämpfer - optional

Technische Daten bei 6,3 bar und maximaler Leistung

Baugröße Motor	Drehzahl min^{-1}	Max. Leistung kW	Drehmoment Nm	Startmoment Nm	Masse kg
AR1SS	7600	0,25	0,3	0,45	1,0
	4000	0,18	0,4		

Ölfreier Betrieb bis maximal 2000 min^{-1} möglich; benötigt im ölfreien Betrieb trockene, mit 5μ feingefilterte Luft.

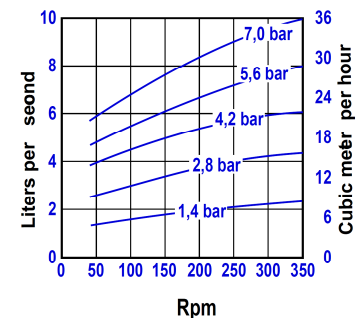
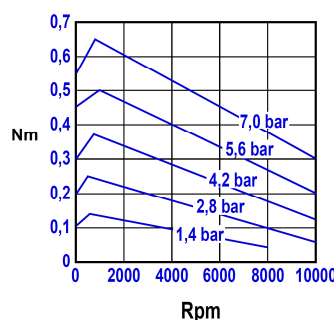
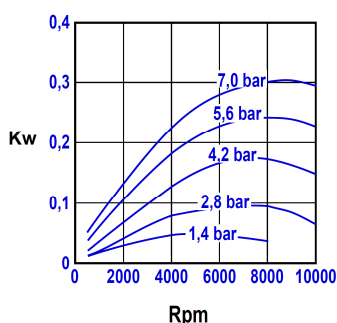

ARAND Lamellen Pneumatikmotor AR1SS

Abmessungen in mm:



Abbildung mit optionalen Schalldämpfer



Ersatzteilsatz

Artikelnummer: AR1-sealkit
Inhalt: Lamellen + Dichtungen

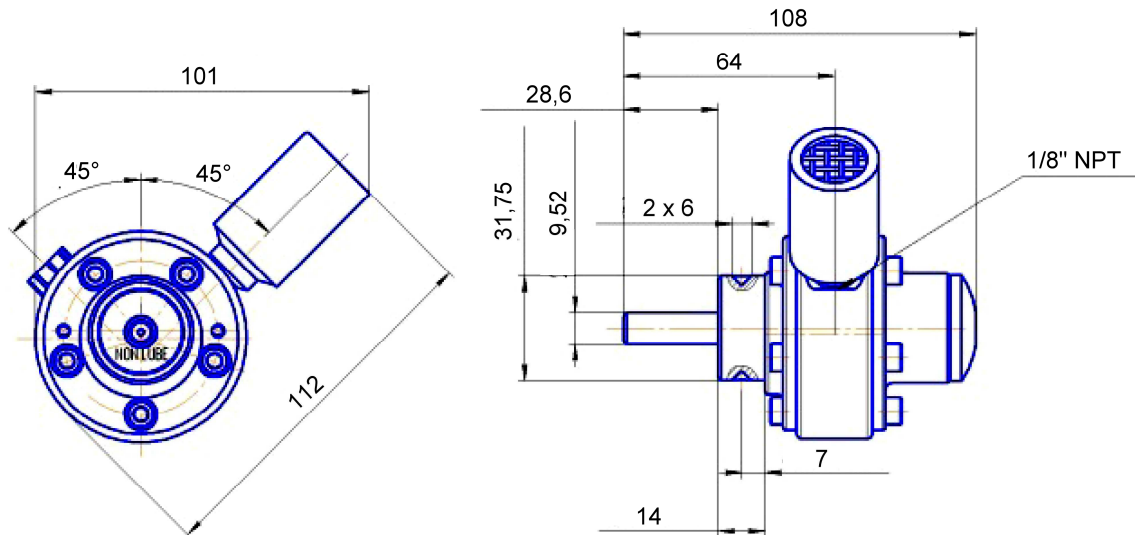
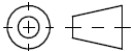
Optionen

- Sonderwelle und Flansch nach Kundenvorgabe ab einer verbindlichen Abnahme von 50 Stück.

Fertigung

Die Motorenfertigung ist zertifiziert nach ISO 9001:2008

ARAND Lamellen Pneumatikmotor AR1SS



Inbetriebnahme

- Vor der ersten Inbetriebnahme oder nach einem Umbau im Leitungsnetz und vor dem Anschluss des Luftmotors die Leitungen ausblasen.
- Luftfilter mit mind. 64 µ einsetzen.
- Vor dem Anschluss des Motors an das Luftnetz etwas Öl in den Lufteinlass einsprühen, damit der Motor beim ersten Anfahren nicht trocken läuft.
- Vor dem ersten Anlaufen den Schalldämpfer entfernen und den Motor kurz ohne Schalldämpfer laufen lassen. Öl im Motor verstopft sonst den Schalldämpfer. Die Folge wäre ein Leistungsabfall.
- Luftölung: Dauerbetrieb 3-5 Tropfen/min., Kurzzeitbetrieb 9-12 Tropfen/min..
- Zulässige Drehzahlen, Lagerbelastungen, Systemdrücke beachten.
- Radialkraft, Mitte Welle 150 N, keine Axialkraft auf die Welle zulässig.
- keine axialen Schläge auf die Welle zulässig, dies besonders bei der Montage von Getrieben beachten.
- Drehrichtungswechsel durch Anschlusswechsel.

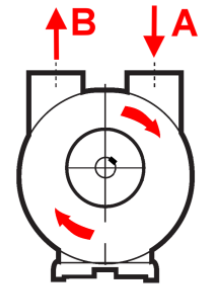

Luftanschluss A:
Drehrichtung im
Uhrzeigersinn
(Blick auf Welle)

Einsatzgebiete für Pneumatikmotoren

- Im explosionsgefährdeten Bereichen (ATEX).
- In nasser Umgebung (Papierindustrie - Schiffsbau).
- In Bereichen wo mit Dampfstrahl / Druckwasser gereinigt wird.
- Wenn Stillstand unter Last gefordert wird.
- Wenn kurze Einschaltdauer gefordert ist (Verstellantriebe / Notantriebe).
- Wenn Druckluft als Energie zur Verfügung steht (Baustellen)
- Unsere Lamellen Pneumatikmotoren werden unter anderem eingesetzt im Bergbau, in der Chemie-, Papier- und Lebensmittelindustrie, im Maschinenbau, im Schiffsbau und in der Off-Shore-Technik.

Motor auch mit Planetengetriebe lieferbar



Verbesserungen vorbehalten